

CNC Multiple-head benders for the production of two- and three-dimensionally bent components

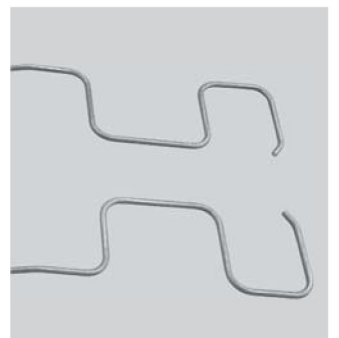

Series
BT

Series BT

▼ 2対の送りローラー、ロータリー直線矯正装置、検長装置

▼ 最大4つのベンディングヘッドで同時曲げが可能なマルチベンディングユニット



お客様の利益の為に

- それぞれに独立して稼働するベンディングヘッド及び新しい制御コンセプトWPS 3.2 EasyWayにより高い生産性を実現
- 広く普及した先行モデルBT 4をさらに改良した高い工程安全性
- 左右非対称の複雑な曲げ製品の生産に特に効果的
- 次工程開始位置や生産工程内の予め決まった位置で製品を保持する柔軟性に優れたグリッパー

ソフトウェア:

- 高性能なCNCコントロール
- 使い易いプログラミングシステム WPS 3.2 EasyWay により、素早い段取り、形状およびパラメータ設定が可能。
- ベンディングユニットのプログラムがそれぞれ独立している為、非対称な製品でも素早いプログラム入力・補正が可能
- **iQ**ベンド - 長さのある不安定な製品の加工中の振動に対し、曲げ工程を調整する新しい制御機能

特長

装置構造:

- 特許取得された全く新しい装置コンセプトで、従来のCNCシステムより何倍もの生産率を実現
- 強力な電子システム
- 機能的な直線矯正装置
- サーボモーター制御の切断装置
- CNC制御の送り・搬送装置
- 非常にダイナミックなベンディングヘッド駆動
- 2基 (BT 3.2/5.2) - 4基 (BT 3.4) の独立したベンディングヘッド

ベンディングヘッド:

ベンディング軸及びマンドレル軸が無限回転する事により、クローズドループのベンディング、マルチベンディングツールの使用も可能です。Z軸がCNC制御の為、生産量が上がり、マルチステージツールが取り付け可能になっています。加えて、ワイヤーをベンディングヘッド中心からずらすことが可能なため、タイプ3及びその他の特殊ツールの使用も可能

装置仕様:

- 最大ワイヤー長: 2,000 mm (BT 3.2 + BT 5.2で3,000mmも可能)
- 最小中心長さ 80 - 120 mm (製品形状による) (より小さい長さも可能)
- 位置決め装置により非常に広いベンディングスペース

Powerful, safe and profitable – WAFIOS BT CNC multiple-head benders

正確性を簡単に実現:

コイル材からの複雑な2次元・3次元形状製品向けに設計されたマルチヘッドベンダーは、市場に新たな基準を打ち立てます。生産数の多い製品に最適です。

機能的なロータリー直線矯正装置が、工程安全性に優れた正確性を保証します。

BTシリーズのユニークな装置コンセプト、ベンディングヘッド及び位置決め装置(材料送り)の特殊な配置は多くの国で特許により保護されています。従来のCNCマシンコンセプトと比較すると、BT 3. 2及び3. 4の機能原理は、その生産量と精密性を何倍にも向上させています。

最大4つの独立したベンディングヘッド及び位置決め装置により、オペレーターは製品の形状やプログラムを測定ゲージに正確に合うよう容易に操作する事が出来ます。

品質:

120年以上に亘りワフィオス社の名は、品質に対する期待、安全基準そしてドイツの機械製造産業に名を残してきました。

信頼性:

貴社の投資はワフィオス社の厳格な品質管理、最新鋭の製造システム、そして多年に渡る経験により裏付けされています。

効率:

高い生産性と長い寿命はコストの節約と投資の償却時間を短縮します。



▲ ベンディングツールと連動したスイベルアーム及びグリッパー (上部ヘッド)



▲ ベンディングツールと連動したスイベルアーム及びグリッパー (下部ヘッド)

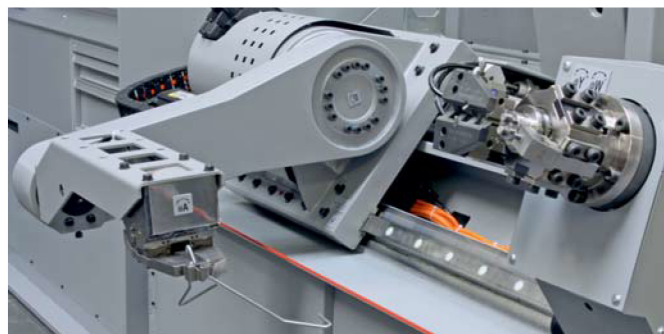

▲ 製品の次工程への受け渡し位置

技術仕様	BT 3.2 / BT 3.4	BT 5.2
最小線径.	2.0 mm	4.0 mm
最大線径.	< 600 N/mm ² 6.5 mm < 1200 N/mm ² 4.5 mm < 1900 N/mm ² 4.0 mm (4.3 mm 強化バージョン)	10.0 mm 6.0 mm 5.0 mm
最大送り速度	120 m/min	120 m/min
ロッド長さ 最小～最大	200 - 2000 mm Option: 200 - 3000 mm (BT 3.2)	200 - 2000 mm Option: 200 - 3000 mm (BT 5.2)
中心部直線長さ (特別装置の場合)	min. 80 - 120 mm min. 25 mm	min. 80 - 120 mm min. 35 mm
旋回アーム最大旋回角度	180°	180°
グリッパー旋回角度	360°	360°
プログラミングシステム	WPS 3.2 EasyWay	WPS 3.2 EasyWay
ベンディングヘッド	BT 3.2 = 2 BT 3.4 = 4	BT 5.2 = 2
曲げモーメント	ca. 250 Nm	ca. 520 Nm

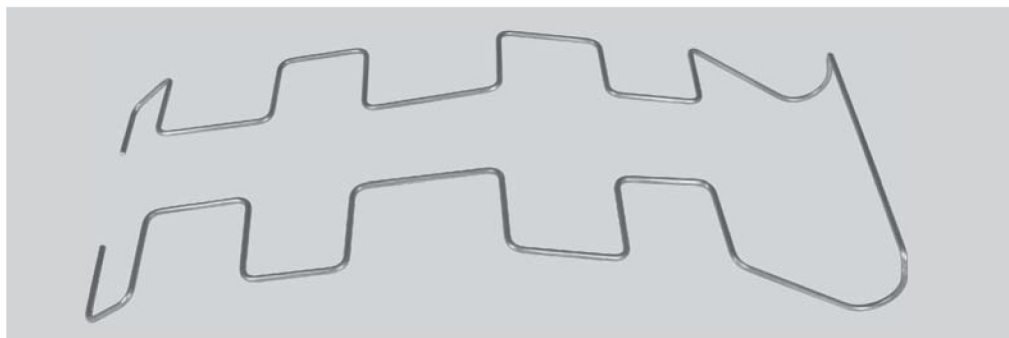
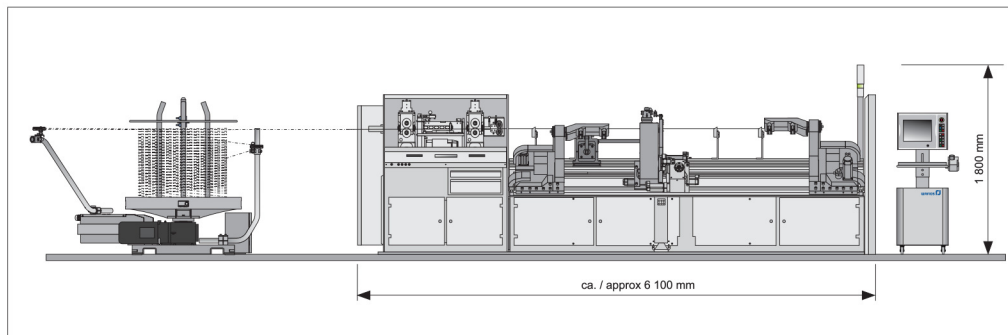

WAFIOS AG

Silberburgstraße 5
72764 Reutlingen, Germany
Phone +49 7121 146 - 0
Fax +49 7121 491209
sales@wafios.de
www.wafios.com

Precision Machinery for Wire and Tube